

番号	名称	数量	規格・寸法
①	本体	一式	FRP 4.0t以上
②	バスケット	1	SUS304 ハンチングプレート 1.0t×4φ×6p
③	流出口	1	塩ビ DS125
④	可動式整流板 A	3	FRP 3.0t以上
⑤	可動式整流板 B	1	FRP 3.0t以上
⑥	排水トラップ管	1	塩ビ DL125
⑦	ハイクォップ	1	FRP
⑧	押えノブ	2	10φ
⑨	外部側面補強	一式	FRP (充填材:硬質ウレタン □-75×50)

実容量	390ℓ
国内仕様	

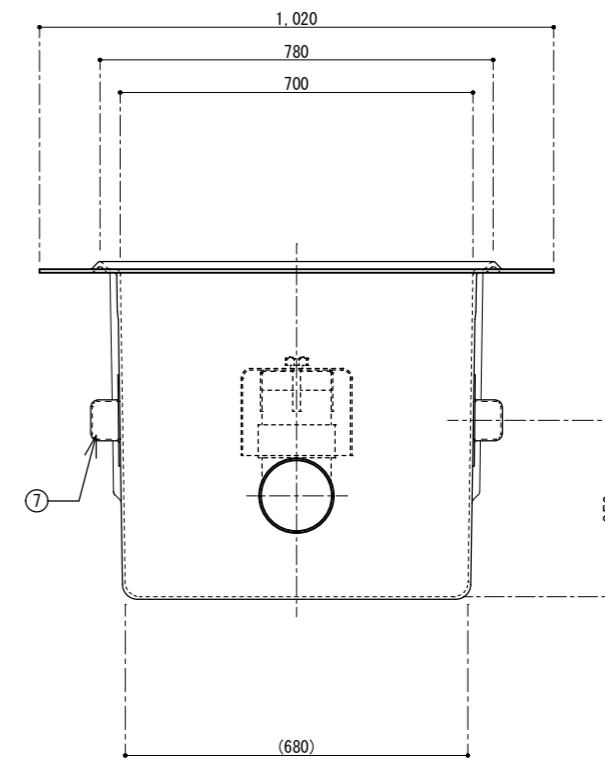
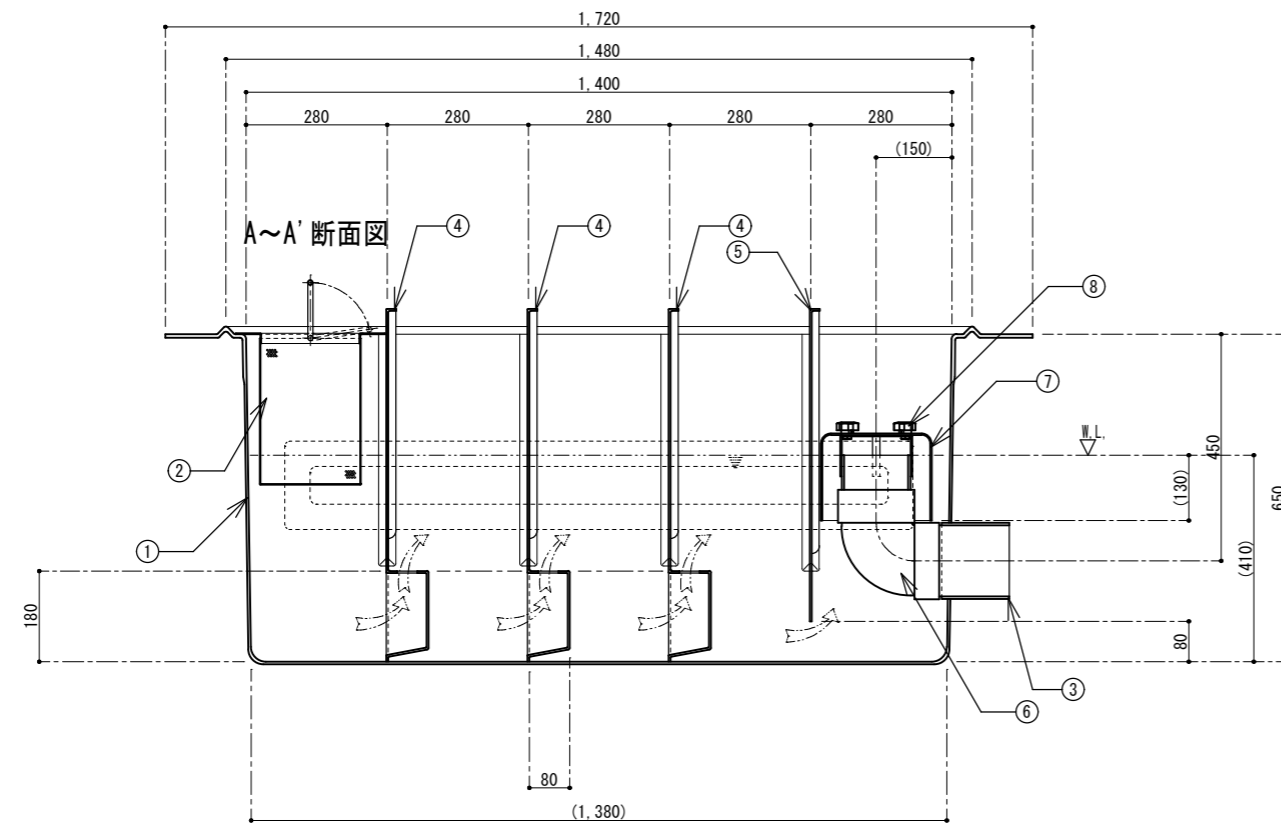

**PLA工業株式会社**

訂正

\_\_\_\_\_

\_\_\_\_\_

\_\_\_\_\_

図面作成日 2019年 1月 23日

営業担当者 設計者 千崎

図面番号

作図者 千崎 検図者

図面名

品番

FRP製クリース阻集器  
側溝流入床吊り型

G-1470PH

縮尺 1/15