

番号	名称	数量	規格・寸法
①	本体	一式	FRP 4.0t以上
②	バスケット	1	SUS304 ハンチングプレート 1.0t×4φ×6p
③	流入口	1	塩ビ DS125
④	流出口(排水トラップ管)	1	塩ビ DT125
⑤	可動式整流板 A	1	FRP 3.0t
⑥	可動式整流板 B	2	FRP 3.0t
⑦	掃除口	1	塩ビ CO125
⑧	通気口	1	塩ビ DS50
⑨	補強	一式	50φ FRP 充填材(硬質ウレタン)

実容量	270ℓ
国内仕様	

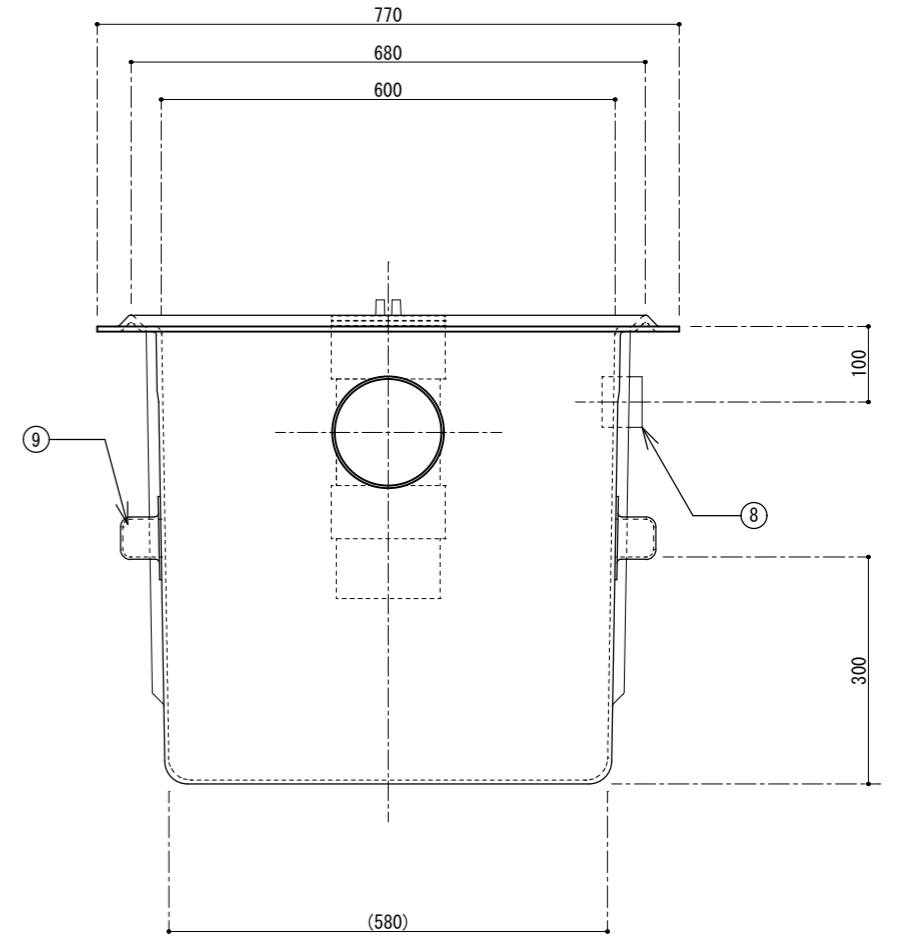
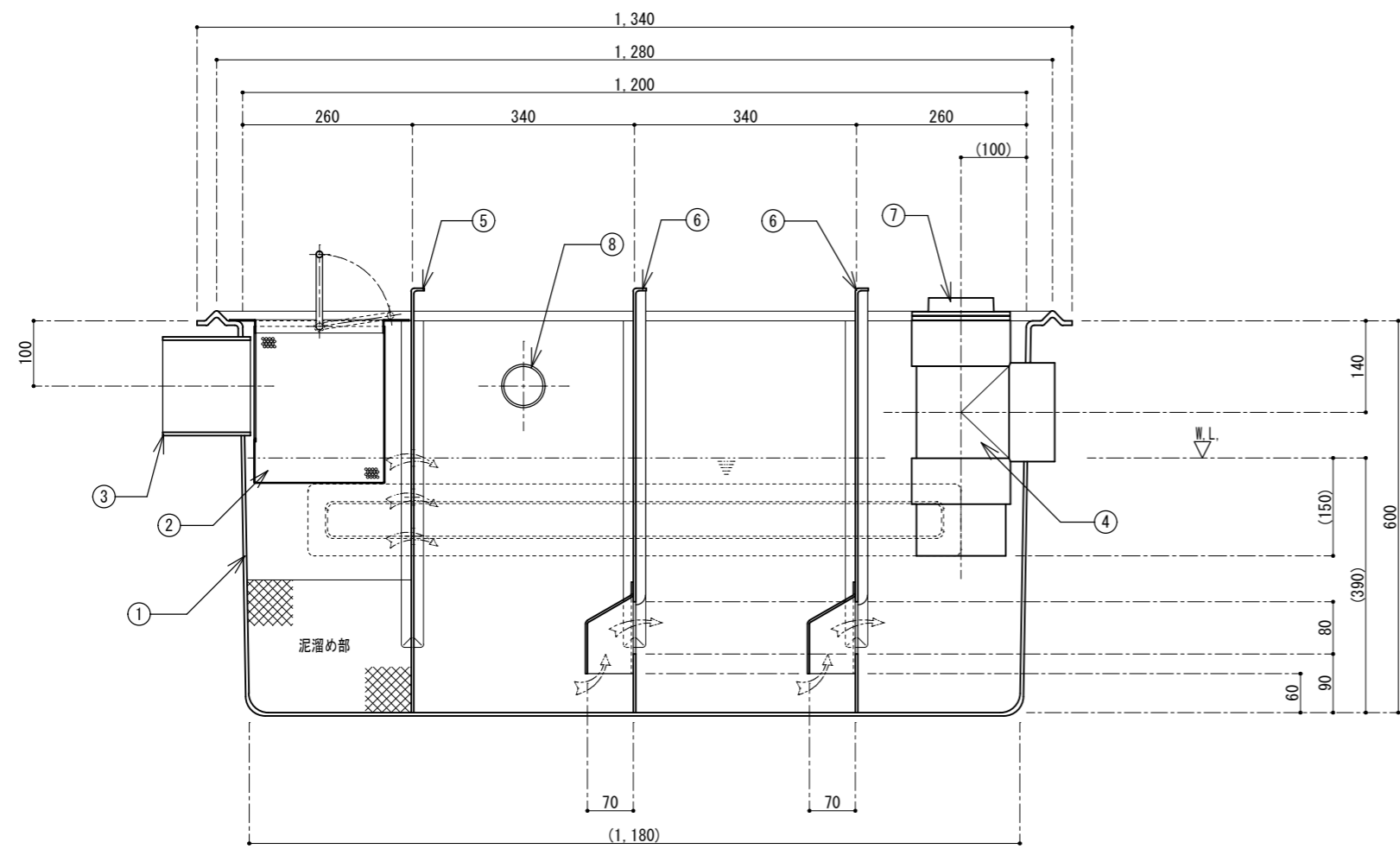

PLA工業株式会社

訂正 _____

図面作成日 2019年 11月 8日
 営業担当者 _____ 設計者 千崎

図面番号 _____
 作図者 千崎 検図者 _____

図面名 FRP製材料阻集器
 ハイツ流入埋設型
 品番 FOR-1260B

縮尺 1/10